

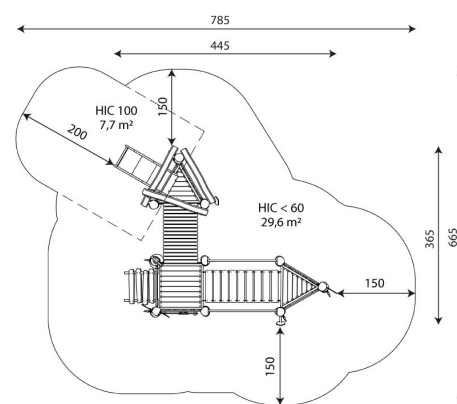

Especificaciones

Zona de Seguridad	29.60 m²
Largura	4.45 m
Anchura	3.65 m
Altura Total	2.50 m
Altura de Caída	<0.60 m
Rango Edad	+3 años
Usuarios	13

Área de Seguridad Mínima

 37,3 m²
ESPECIFICACIÓN DE MATERIAL

- Construcción de Robinia, madera de acacia muy duradera con un diámetro de ~Ø18cm sin bordes afilados, resistente a la intemperie.
- Plataformas de Robinia - madera de acacia muy duradera, resistente al clima.
- Paneles de policarbonato transparente resistentes a la climatología.
- Paneles laterales de Robinia - madera de acacia muy duradera sin bordes afilados.
- Tobogán de acero inoxidable.
- Elementos de colores fabricados en placa HPL duradera, resistente al clima.
- Telescopio de acero inoxidable y placa de polietileno de alta densidad, resistente a la intemperie.
- "Teléfono" intercomunicador con tubos de acero inoxidable, flores hechas de placas HPL e instalación subterránea de plástico.
- Túnel de paso de doble pared de polipropileno.
- Cadenas calibradas de acero inoxidable, evitan que los dedos queden atrapados.
- Pasamanos de acero inoxidable.
- Asideros de cable de polipropileno trenzado con alma de acero.
- Tornillos de acero inoxidable.

COMENTARIOS ADICIONALES

- El equipo está certificado por una organización de acreditación o por certificado de conformidad.
- El equipo está diseñado para parques infantiles públicos.
- El renderizado de la imagen es ilustrativo, puede que alguna pieza o color sea distinto.

NORMAS

- Este equipo cumple con la normativa UNE-EN1176.